



 **ADVERTENCIA:** Cualquier servicio eléctrico debe ser instalado y mantenido por un electricista calificado. Debe cumplir con todos los códigos nacionales y locales. Utilice un cable del tamaño adecuado para la distancia y el consumo de corriente de su unidad específica. Puede ser necesaria la protección del circuito y debe dimensionarse de acuerdo con los valores nominales de la unidad.

 **ADVERTENCIA:** Los códigos eléctricos nacionales/locales pueden requerir que los bebederos de ganado con calefacción eléctrica, instalados en corrales de engorda en áreas de alimentación abiertas, se conecten a tierra mediante un conductor de puesta a tierra de cobre trenzado separado o de al menos calibre No. 6 AWG que termine en un punto donde el circuito derivado reciba su suministro. Consulte a las autoridades locales.

 **ADVERTENCIA:** Esta instalación debe realizarse y mantenerse en estricta conformidad con los códigos nacionales/locales de plomería y los códigos eléctricos nacionales/locales (CSA en Canadá). Prevalecen las disposiciones aplicables de estos códigos. Si no se realizan y mantienen correctamente todas las instalaciones, pueden producirse pérdidas de ganado, lesiones personales o incluso la muerte.

 **PRECAUCIÓN:** Este aparato puede ser utilizado por niños a partir de 8 años y por personas con capacidades físicas, sensoriales o mentales reducidas o con falta de experiencia y conocimientos **si** han recibido supervisión o instrucciones sobre el uso del aparato de forma segura y comprenden los peligros que conlleva. Se debe supervisar a los niños para que no jueguen con el aparato. La limpieza y el mantenimiento del usuario no deben ser realizados por niños sin supervisión.

 **PRECAUCIÓN:** Desconecte la alimentación eléctrica si el suministro de agua va a estar cortado durante un periodo de tiempo prolongado. Si no se apaga la alimentación, la fuente de agua puede resultar dañada.

 **PRECAUCIÓN:** Para las unidades conectadas por cable, la conexión debe realizarse únicamente a un circuito con toma de tierra protegida por un interruptor diferencial (dispositivo de corriente residual o RCD).

 **PRECAUCIÓN:** Asegúrese de que haya agua en el abrevadero antes de encender el sistema de calefacción y el calentador de inmersión, según corresponda. El funcionamiento de esta unidad o del calentador de inmersión sin agua en el abrevadero podría dañar algunos componentes.

 **PRECAUCIÓN:** Cuando utilice el calentador de inmersión para obtener calor suplementario, asegúrese de que el calentador quede completamente por debajo de la superficie del agua.

 **PRECAUCIÓN:** La presión máxima de suministro de agua no debe exceder la presión nominal de la manguera de 200 psi (13.8 Bar). Puede ser necesario el uso de un reductor de presión para presiones extremas.



PRECAUCIÓN: El panel de acceso solo puede ser retirado por el personal de servicio o por una persona calificada similar.

NOTA: Debe incorporarse un medio de desconexión en el cableado fijo de acuerdo con las normas de cableado.

Serie CattleMaster Instrucciones de instalación

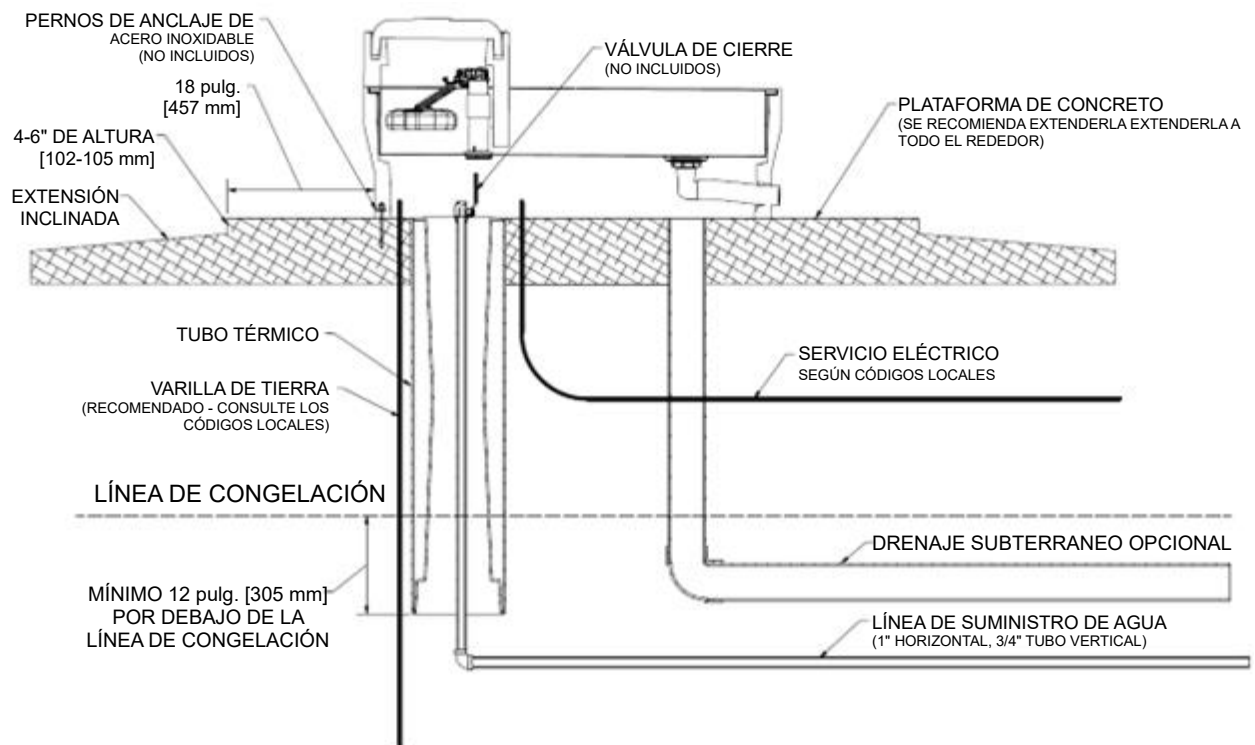

A. Ubicación - Instalar la fuente en un lugar que ofrezca protección contra el viento mejorará el rendimiento de la misma. El ganado tenderá a reunirse en esta zona protegida, lo que les incitará a beber más. El panel de acceso debe estar opuesto al viento predominante en invierno para ofrecer protección adicional a la línea de suministro.

B. Línea de suministro de agua - La tubería subterránea horizontal de agua debe dimensionarse para tener en cuenta la caída de presión, en relación con la distancia, y colocarse un pie [305 mm] por debajo de la línea de congelación. Se recomienda una tubería de suministro de una pulgada. Debe instalarse una válvula de cierre debajo de la fuente para facilitar el mantenimiento. Para un mantenimiento óptimo, se puede instalar una válvula de cierre y vaciado por debajo del nivel de congelación para drenar el agua cuando la unidad no esté en uso. La línea de suministro vertical debe estar centrada en el tubo vertical para proporcionar un espacio de aire entre la línea y el suelo congelado fuera del tubo. Lave a fondo la tubería de suministro de agua antes de conectarla a la fuente. Los suministros de agua con materiales extraños como arena, óxido, etc. pueden requerir un filtro para mantener la válvula de la fuente funcionando correctamente.

C. Suministro eléctrico - Por lo general, lo más rentable es tender la línea de suministro eléctrico al mismo tiempo que se abren las zanjas para el suministro de agua.

Nº de artículo	Descripción	Watts	Amperios
18248	CM480 120 V	548 W	4.6 A @120 V
18235	CM840 120 V	1048 W	8.7 A @120 V
18700	CM10T 120 V	1048 W	8.7 A @120 V
18252	CM1440 120 V	1298 W	10.8 A @120 V

Nº de artículo	Descripción	Watts	Amperios
18251	CM480 240 V	609 W	2.65 A @240 V
18243	CM840 240 V	895 W	3.88 A @240 V
18701	CM10T 240 V	895 W	3.88 A @240 V
18255	CM1440 240 V	895 W	3.88 A @240 V

D. Tubo vertical - Instale un tubo vertical y extiéndalo al menos un pie [305 mm] por debajo de la línea de congelación o hasta la tubería subterránea horizontal de agua. Para una protección óptima de la línea de agua, utilice el *Tubo térmico Ritchie* aislado de 305 mm [12 pulg.] de diámetro, cuyos números de pieza y tamaños se muestran a la derecha. La abertura del tubo debe mantenerse despejada.

Tubo térmico Ritchie	
Número de pieza	Descripción
18158	Sección superior de 1 pie
16612	Sección superior de 4 pies
16416	Extensión de 2 pies

NOTA: La causa más común de la congelación de la línea de suministro es que la línea de suministro toque el tubo vertical. No rodee la línea de suministro con aislamiento, madera u otro material extraño. Cualquier material extraño en el tubo puede hacer que la escarcha migre a la línea de suministro, provocando su congelación.

E. Plataforma de montaje - Todas las fuentes deben disponer de una plataforma de concreto. Utilice un espesor mínimo de 4 pulg. [102 mm] y lo suficientemente grande para alojar la fuente. Un escalón adicional de 4-6 pulg. [102-105 mm] en la parte superior de la plataforma que se extiende 18 pulg. [457 mm] hacia fuera desde cada lado de la unidad. Esto protegerá la unidad de los equipos de manipulación de estiércol, además de disuadir a los animales de defecar en la fuente. Extender la plataforma proporciona a los animales un lugar para estar de pie mientras beben; considere el tamaño de sus animales al determinar las dimensiones de su plataforma. El escalón y la plataforma de concreto deben tener una inclinación hacia fuera de la fuente para facilitar el drenaje y deben estar a ras con la parte superior del tubo térmico. Un acabado rugoso con escoba en la superficie de concreto proporciona un mejor apoyo para el ganado.

F. Riel de cabeza/cuello - Ritchie recomienda el uso e instalación de un riel de cabeza/cuello con la familia de productos Watermaster. Esto previene lesiones en los animales y protege su bebedero de posibles daños ocasionados por los animales. Una instalación incorrecta puede anular su garantía.

G. Conexión de la manguera - Conecte el accesorio de la manguera a la válvula de cierre en la parte superior del concreto. Deslice el accesorio de espiga con las abrazaderas suministradas. La manguera no debe tocar el aislamiento ni la superficie exterior de la fuente. Coloque la manguera debajo de la fuente mientras mueve la unidad a su lugar sobre el tubo vertical.

H. Preparación de la parte inferior - Aplique el burlete de espuma proporcionado en la parte inferior de la unidad, a lo largo del borde exterior de la fuente.

I. Anclaje de la fuente - Las fuentes CattleMaster tienen bolsillos de montaje moldeados en la base. Se recomienda el uso de pernos de anclaje de expansión de acero inoxidable de 3/8" x 5" (no incluidos). Los pernos de anclaje están disponibles en Ritchie en un paquete de dos, número de parte 16555. Se incluyen arandelas de ala de gran diámetro que deben utilizarse con el perno de anclaje para evitar daños en la carcasa de plástico. Retire el panel de acceso lateral para preparar el resto del proceso de instalación.

J. Conjunto de la válvula - El conjunto de la válvula se puede armar antes de proceder.

1. Inserte la goma de la válvula en el retenedor de la goma de la válvula.
2. Fije el brazo del flotador al flotador como se muestra en el diagrama. El relieve en la parte superior del flotador debe orientarse como se muestra.
3. Enrosque el tornillo de mariposa en el brazo de leva. Para ajustar el nivel del agua, apriete el tornillo de mariposa para bajar, aflójelo para subir.
4. Inserte el retenedor de la goma de la válvula en el cuerpo de la válvula con la goma de la válvula hacia arriba. Alinee el brazo de leva con el cuerpo de la válvula e inserte el primer pasador.
5. Alinee el brazo del flotador y el flotador acoplado con el brazo de la leva e inserte el segundo pasador.

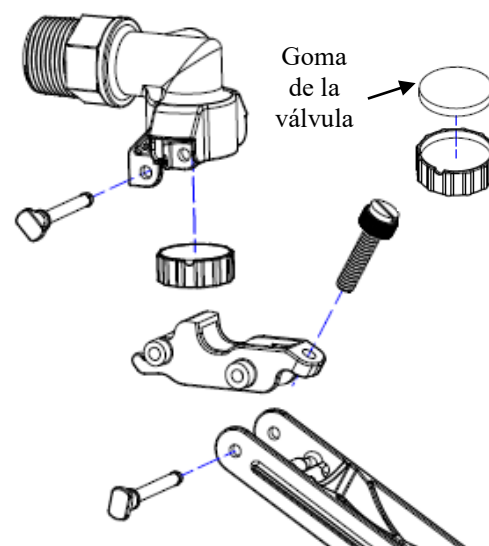
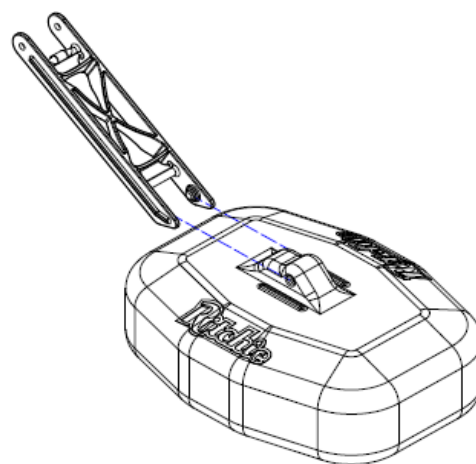

K. Instalación de tubo vertical -

1. Instale el tubo vertical en el orificio del abrevadero. La arandela de goma debe estar en el interior del abrevadero. Apriete la tuerca a mano para permitir el ajuste después de que se haya instalado el conjunto de la válvula.
2. Pase la manguera de suministro por el tubo vertical y fíjela al soporte de la válvula. La manguera puede acortarse si es necesario. Apriete bien la abrazadera de la manguera para evitar fugas.
3. La clavija delantera inferior del soporte de la válvula debe insertarse primero en el orificio del tubo vertical. Comprima el clip de la válvula para encajarlo en el orificio opuesto del tubo vertical.
4. Gire el tubo vertical en el abrevadero hasta que el centro del flotador se alinee con el centro del abrevadero. NO permita que el flotador esté demasiado cerca del marco cuando esté instalado, ya que esto puede dificultar el funcionamiento de la válvula.
5. Apriete la tuerca del tubo vertical a mano más un cuarto de vuelta. NO utilice compuesto para juntas en este accesorio.

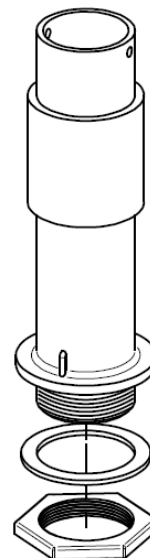

L. Cable calentador - Desenrolle el cable calentador y haga un bucle alrededor de la válvula. Sujete la parte restante del cable calentador al suministro de agua, lo más abajo posible del tubo vertical con las bridas para cables proporcionadas. Este calentador es resistente al agua pero no debe sumergirse en agua. El calentador puede cruzarse sobre sí mismo, pero no debe apretarse en esos lugares.

PRECAUCIÓN: La instalación no debe causar ninguna tensión en las conexiones del cableado del calentador. Evite daños en el calentador causados por puntos calientes debido a que sus conductores están próximos entre sí. Además, no envuelva aislamiento adicional alrededor del calentador.

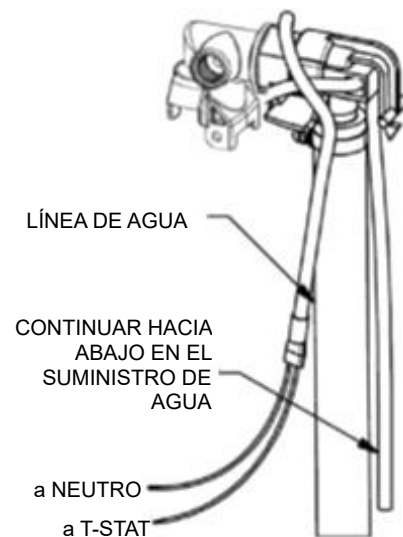

M. Conexión eléctrica - Los cables de alimentación deben introducirse en la caja de empalmes suministrada con las unidades. El uso del alivio de tensión proporcionado ofrecerá sellado y alivio de tensión para los cables entrantes. Así se evita que entre humedad en las conexiones de los cables. Si el tamaño del cable/alambre de entrada no es el adecuado para el agarre del cable suministrado, es posible que se necesite un adaptador diferente.

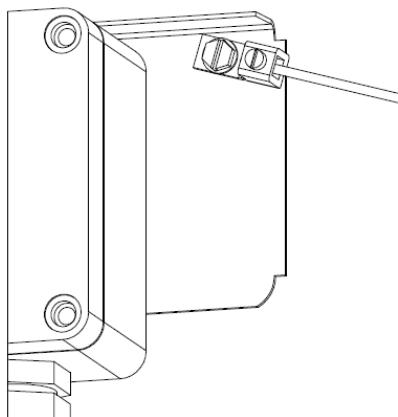

SÓLO PARA INSTALACIONES CE - Los cables de alimentación deben tenderse en un conducto que se fije a la caja de empalmes suministrada. Se necesitarán accesorios adicionales.

N. Conexión a tierra - Fije la varilla de tierra local con cable de cobre desnudo al terminal de tierra suministrado cerca de la caja de empalmes. La conexión a tierra localizada minimizará el riesgo de tensión parásita y puede ser exigida por el código eléctrico local.

1. Afloje el tornillo de la pestaña
2. Coloque el cable de tierra desnudo de la varilla de tierra debajo del tornillo.
3. Apriete firmemente el tornillo para fijar el cable.

O. Termostato Fenwal - El rango ajustable es de 0 grados F (-18 grados C) a 100 grados F (38 grados C). El termostato no viene preajustado de fábrica. Llene el abrevadero hasta el nivel de agua adecuado. Verifique la temperatura del agua con un termómetro. A la mañana siguiente, verifique nuevamente la temperatura del agua. Si el agua está más caliente de lo deseado, baje el termostato. Si se forma hielo en la superficie del agua, suba el termostato. El termostato solo debe ajustarse ligeramente en todo momento. Un giro de 1/16 en el termostato cambiará la temperatura del agua. 7 grados F (4 grados C). 44 grados F (7 grados C) en el abrevadero representa la operación más económica. En sentido antihorario aumenta el ajuste del termostato.

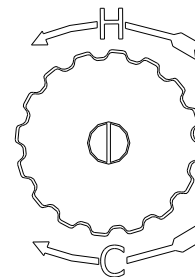

P. Selle la base - Después de que la unidad esté completamente instalada, aplique un cordón de masilla alrededor de la base de la fuente para asegurar que no entren viento ni agua a través de la base de la unidad.

NOTA: *Sellar la parte inferior de la unidad contra el aire frío es un aspecto importante del rendimiento térmico de la unidad.*

Q. Tapón de drenaje - Inserte firmemente el tapón de drenaje en el orificio de drenaje del abrevadero. El tapón puede fijarse apretando la tuerca de mariposa situada en el centro del tapón. Se proporciona un tapón de carcasa adicional de 3" para la opción de drenaje bajo la unidad. (El tapón es necesario para CattleMaster 840).

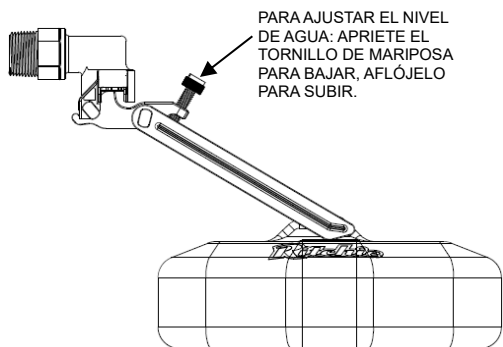

R. Ajuste del flotador - Abra el suministro de agua, compruebe si hay fugas y corríjalas. Ajuste el tornillo de mariposa de la válvula para ajustar el nivel de agua. Para bajar el nivel del agua, ajuste manualmente el flotador con la mano y luego fije el tornillo de mariposa. La profundidad adecuada debe ser de 1-2 pulgadas [25-51 mm] por debajo del desagüe del rebosadero.

S. Drenaje del sello de agua - Instale el pequeño tapón de drenaje en el orificio de drenaje en la ranura del sello de agua alrededor del sello de la cámara de la válvula. Este tapón puede retirarse durante los periodos sin congelación para permitir el drenaje de la ranura del sello de agua.

T. Instale la tapa - Llene la ranura del sello de agua con líquido para sellar contra la infiltración de aire antes de ensamblar. Coloque la tapa de la cámara de válvulas. Nota: El número de serie o código de fecha se encuentra en la parte inferior de la tapa superior roja de la válvula.

U. Instale el panel de acceso lateral - Una vez que todas las conexiones de la línea de agua han sido revisadas en busca de fugas y la conexión eléctrica está completa, la puerta de acceso lateral puede ser instalada.

V. Limpieza de su fuente - Para limpiar su fuente de bebedero necesitará un buen cepillo de cerdas duras. Retire la tapa, luego cepille la ranura del sello de agua para eliminar cualquier acumulación y después cepille el tanque. Retire el tapón situado en el extremo del abrevadero para vaciar el agua y los residuos. Puede cerrar el agua con la válvula de cierre situada debajo de la unidad o manteniendo el flotador en la posición elevada. Una vez que el agua y los residuos se hayan drenado, vuelva a colocar el tapón y deje que el tanque se vuelva a llenar. Ahora es un buen momento para reajustar el flotador si es necesario. Vuelva a instalar la cubierta y habrá terminado.

DIAGRAMA DE CABLEADO PARA UNIDADES CALENTADAS

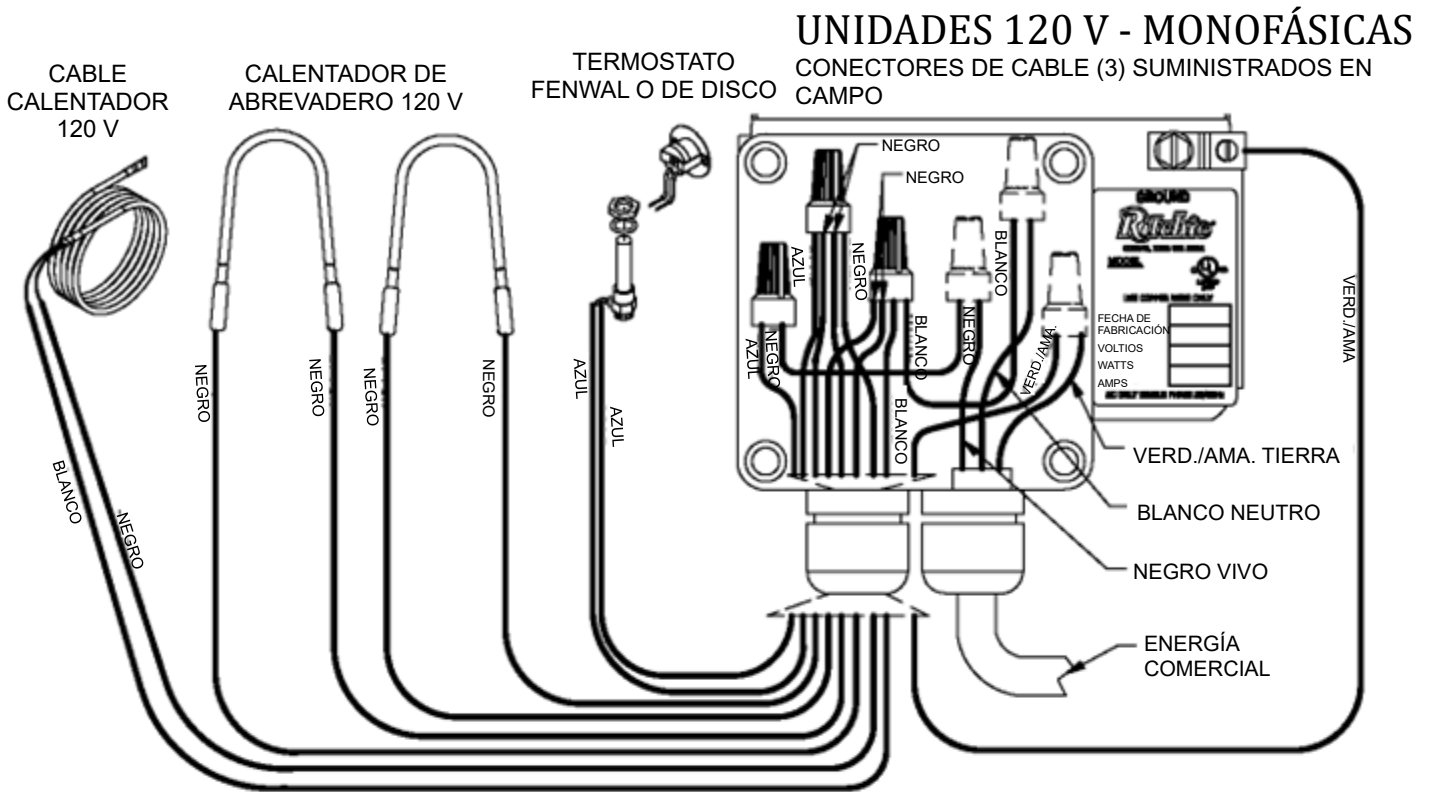

ADVERTENCIA - VERIFIQUE LA TENSIÓN CORRECTA EN LA PLACA DE CARACTERÍSTICAS. CONECTE SOLO 120 VAC A UNIDADES DE 120 V. DIAGRAMA DE CABLEADO MOSTRADO CON 2 CALENTADORES - LA CANTIDAD PUEDE VARIAR

NOTA: Es posible que se suministre un cable de alimentación en algunas unidades para simplificar la instalación. Se recomienda el uso de un tomacorriente de grado exterior resistente a la humedad en estas unidades. No utilice cables de extensión.

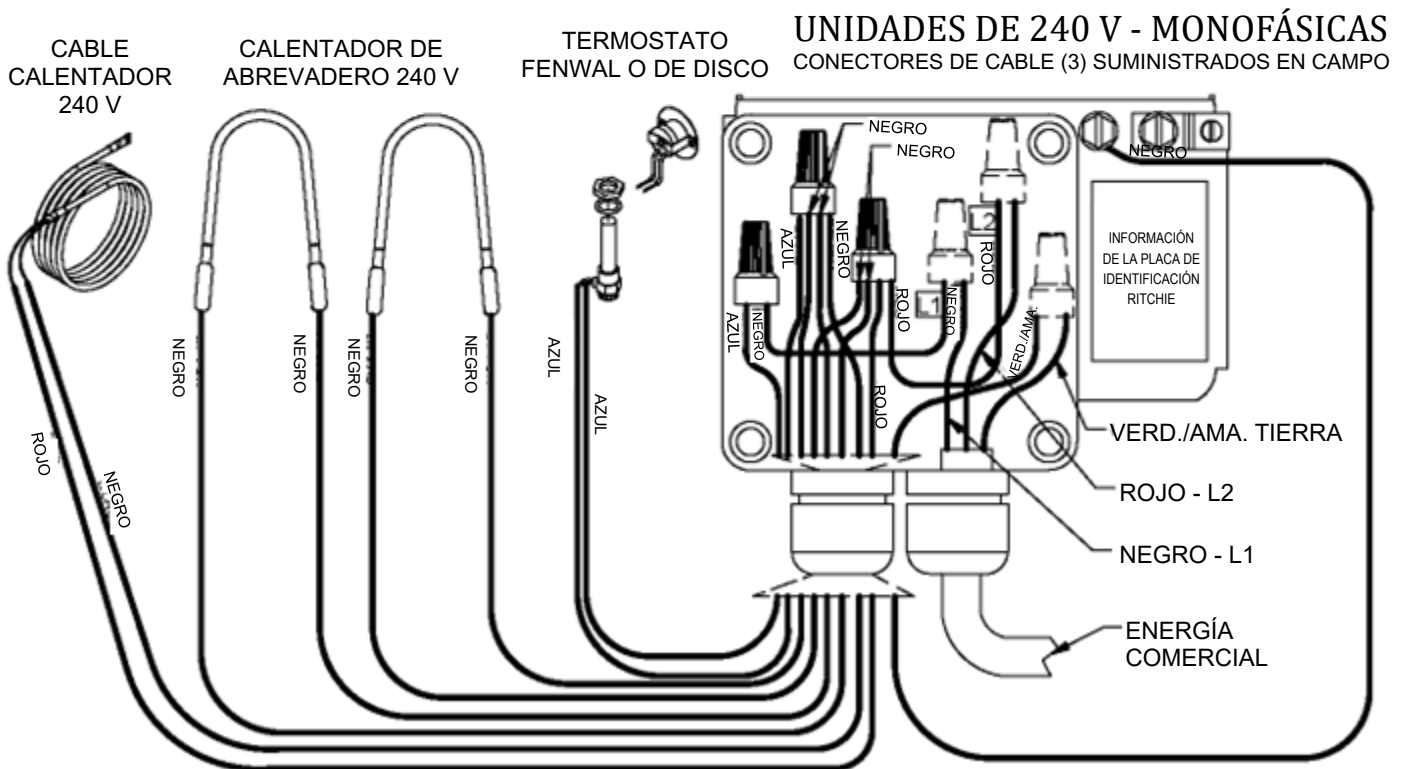

ADVERTENCIA - VERIFIQUE LA PLACA DE CARACTERÍSTICAS PARA ASEGURARSE DE QUE EL VOLTAJE SEA CORRECTO. CONECTE SÓLO UNIDADES DE 230-240 VAC A 240 V. DIAGRAMA DE CABLEADO MOSTRADO CON 2 CALENTADORES - LA CANTIDAD PUEDE VARIAR

2/3/2025
 Wiring-2025.dwg
 TDU - Hoja: 1 de 1

W. Mantenimiento - Para un rendimiento óptimo es necesario un mantenimiento regular. La goma de la válvula puede desmontarse y voltearse para obtener una nueva superficie de sellado o sustituirse para evitar el goteo. Una presión más alta requerirá reemplazos más frecuentes. Elimine cualquier acumulación de minerales en los componentes de la válvula para permitir el libre movimiento de la misma. Antes de que llegue el frío, debe comprobarse el funcionamiento de los calentadores, los calentadores por cable y los termostatos. Elimine cualquier acumulación de residuos en el tubo vertical. Verifique si el sellador alrededor de la base está agrietado y reemplácelo si es necesario para evitar la permeación de aire.

Válvulas Ritchie

La familia CattleMaster de Ritchie viene de serie con nuestra válvula de alta presión amarilla de 3/4" que tiene una presión nominal de hasta 110 psi [758 Kpa]. Si la presión del agua es muy alta y la válvula no cierra consistentemente, puede ser necesaria una válvula reductora de presión (Ritchie #18649).

Solución de problemas

Problema	Solución
El agua en el abrevadero está demasiado caliente	Ajuste el termostato para bajar la temperatura
	Compruebe si el termostato ha fallado porque los contactos se han quemado y cerrado
Hielo en el abrevadero	Compruebe los fusibles o disyuntores
	Compruebe que todos los elementos calentadores funcionan y están calientes
	Ajuste el termostato a una temperatura más alta
	Compruebe si hay tensión en la salida del termostato
	Compruebe la tensión en la fuente con y sin carga eléctrica
Congelación de válvulas	Compruebe que los calentadores están cableados correctamente
	Compruebe que el calentador de cable está instalado correctamente, sujeto a la tubería de suministro de agua y que funciona cuando los calentadores están calientes
	Compruebe si falta aislamiento o si está dañado
Congelación de la línea de suministro	Compruebe si hay espacios de aire que permitan la penetración del viento
	Compruebe que el cable calentador esté desenrollado y sujeto alrededor de la válvula, a la línea de suministro y que funcione cuando los calentadores estén calientes
	Compruebe que la tubería de suministro esté centrada en el tubo vertical
	Compruebe que el tubo vertical esté libre de agua y barro que pueda congelarse
	Compruebe que la manguera flexible no toque el lateral de la carcasa o el marco
La válvula no deja de gotear	Compruebe si hay fugas de aire en la carcasa
	Verifique los espacios de aire entre la carcasa y el suelo de concreto
	Compruebe el ajuste del flotador. Verifique si el flotador está encharcado o si roza en el lateral del compartimento de la válvula
	Desmonte la válvula y compruebe si hay arena o cal en la goma de la válvula. Compruebe también si el orificio de salida de la válvula está desgastado o dañado. Si el agua es arenosa o tiene cal, puede ser necesario utilizar un tamiz o un filtro.
Caudal de agua bajo	Voltee la goma de la válvula y vuelva a ensamblar
	Compruebe si la presión del sistema de agua es excesiva
	Compruebe que la entrada de la válvula no esté obstruida o que la manguera de suministro no esté doblada.
Caudal de agua bajo	Compruebe la presión del sistema desde la manguera de suministro instalando una T y un manómetro directamente delante de la válvula para comprobar la caída de presión cuando la válvula está abierta. Una fuerte caída de presión indica una restricción o un sistema de alimentación subdimensionado.
	Compruebe que las válvulas de cierre estén completamente abiertas

Instrucciones para el marco lateral derecho del CattleMaster 840

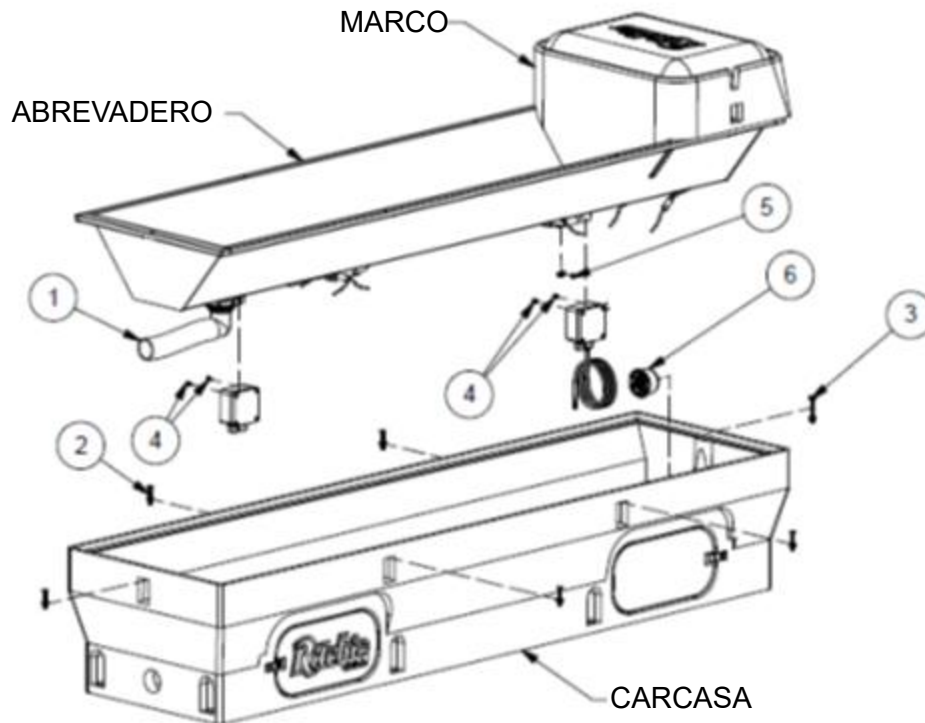

1. Retire la manguera flexible de drenaje (artículo número 1) del codo de drenaje en el abrevadero.
2. Retire los cinco tornillos de carro (artículo número 2) que sujetan el abrevadero a la carcasa.
3. Retire el tornillo del extremo (artículo número 3) que sujeta el marco a la carcasa.
4. Retire el conjunto del abrevadero de la carcasa con el marco aún fijado. Dé la vuelta al abrevadero para acceder al sistema eléctrico.
5. Retire los dos tornillos (artículo número 4) que sujetan las cajas de empalmes al soporte y vuelva a colocar las cajas en el lado opuesto de los soportes. Esto permitirá el acceso a las conexiones eléctricas cuando la unidad esté instalada. (Nota: no es necesario desconectar el cableado para realizar este paso).
6. Retire el tornillo verde (artículo número 5) que sujeta el terminal de tierra al soporte y vuelva a colocarlo en el lado opuesto del soporte. Asegúrese de incluir el cable verde debajo del tornillo.
7. Reubique el tapón Ritchie de 3" (artículo número 6) en el otro extremo de la carcasa. Afloje la tuerca de mariposa para extraerla y apriétela cuando vuelva a insertarla.
8. Dé la vuelta al conjunto abrevadero, gírelo 180 grados y colóquelo en la carcasa.
9. Inserte el tornillo del extremo (artículo número 3) para fijar el marco a la carcasa. Apriete a mano la tuerca del tornillo para permitir la alineación de las demás ubicaciones de los tornillos.
10. Inserte cinco pernos de carro (artículo número 2) para fijar el abrevadero a la carcasa. Coloque todos los tornillos y comience a colocar las tuercas para permitir el movimiento antes del apriete final.
11. Asegure todos los tornillos del abrevadero y del marco. No apriete demasiado.
12. Vuelva a conectar la manguera flexible de drenaje (artículo número 1) al codo de drenaje del abrevadero.

Consulte el manual del propietario para instalar la unidad.

24225.dwg
TDU - Hoja: 1 de 1

CattleMaster 10T

Nº de pieza 18700

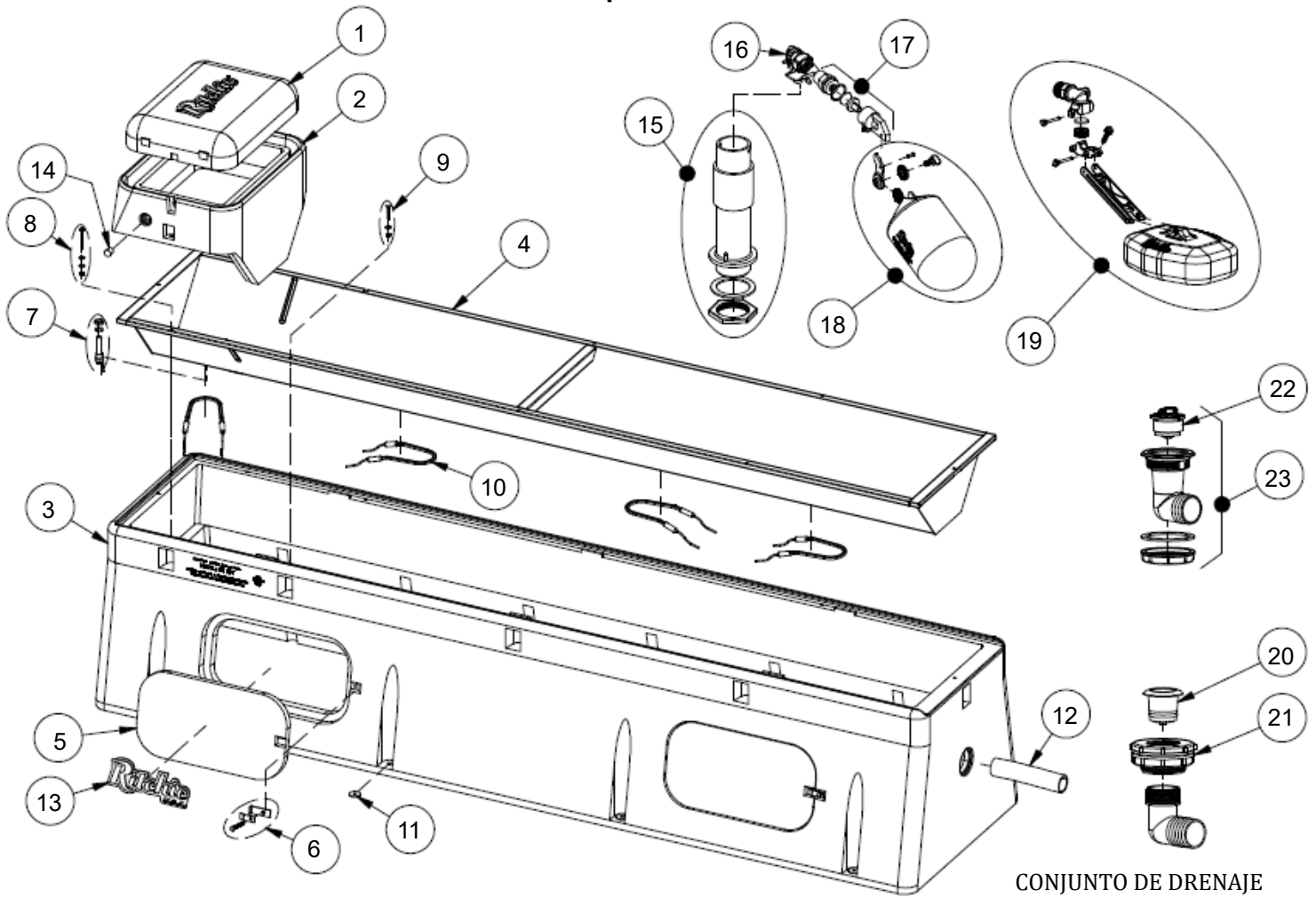

CONJUNTO DE DRENAJE
UNIDADES PRE-2019

Artículo	Número de pieza	Descripción	Cantidad	Artículo	Número de pieza	Descripción	Cantidad
1	18428	Cubierta CM	1	15	18181	Paq. de tubo vertical CM	1 paq.
2	18349	Paq. de marco CM	1 paq.	16	11514	Paq. soporte de válvula 3/4"	1 paq.
	18350	Paq. de cubierta y marco CM	1 paq.	17	15377	Paq. válvula macho verde 3/4"	1 paq.
3	18698	Carcasa CM 10T	1	18	18314	Flotador con paquete de herrajes	1 paq.
4	18909	Abrevadero CM 10T	1 paq.	19	18832	Ensamblaje de válvula HP 3/4"	1 paq.
5	16562	Panel de acceso 10"x20"	2	20	18338	Paq. tapón de drenaje CM	1 paq.
6	18147	Paquete de herrajes del panel de acceso	2 paqs.	21	17679	Acc. mamparo CM 2"	1
7	16534	Paq. termostato Fenwal acero inoxidable	1 paq.	22	18849	Paq. de tapón Ritchie 2"	1 paq.
	18320	Junta tórica Fenwal (6/paq.)	1 paq.	23	18852	Conjunto de drenaje CM con tapón	1 paq.
	18074	Tuerca de latón Fenwal (6/paq.)	1 paq.	NS	12583	Línea de suministro de válvula con soporte	1 paq.
8	18266	Perno de marco y arandela de acero inoxidable (3/paq.)	1 paq.	NS	13830	Cable calentador 120 V 48 W (1/paq.)	1 paq.
9	18265	Perno y tuerca de acero inoxidable (5/paq.)	1 paq.	NS	18898	Paq. de accesorios CM	1 paq.
10	11419	Calentador 120 V 250 W (1/paq.)	4 paqs.	NS	14866	Rollo de espuma selladora de 10' (3 m)	2
11	18318	Arandela de sujeción (4/paq.)	2 paqs.				
12	17677	Tubo de drenaje 10"	1		18701	CM 10T 240 V	
13	18653	Calcomanía Ritchie 12" (1 paq.)	1 paq.	NS	11403	Calentador 240 V 300 W (1/paq.)	3 paqs.
14	18633	Tapón #3 - Canal de agua (2/paq.)	1 paq.	NS	16424	Cable calentador 240 V 48 W (1/paq.)	1 paq.

CattleMaster 1440

Parte # 18252

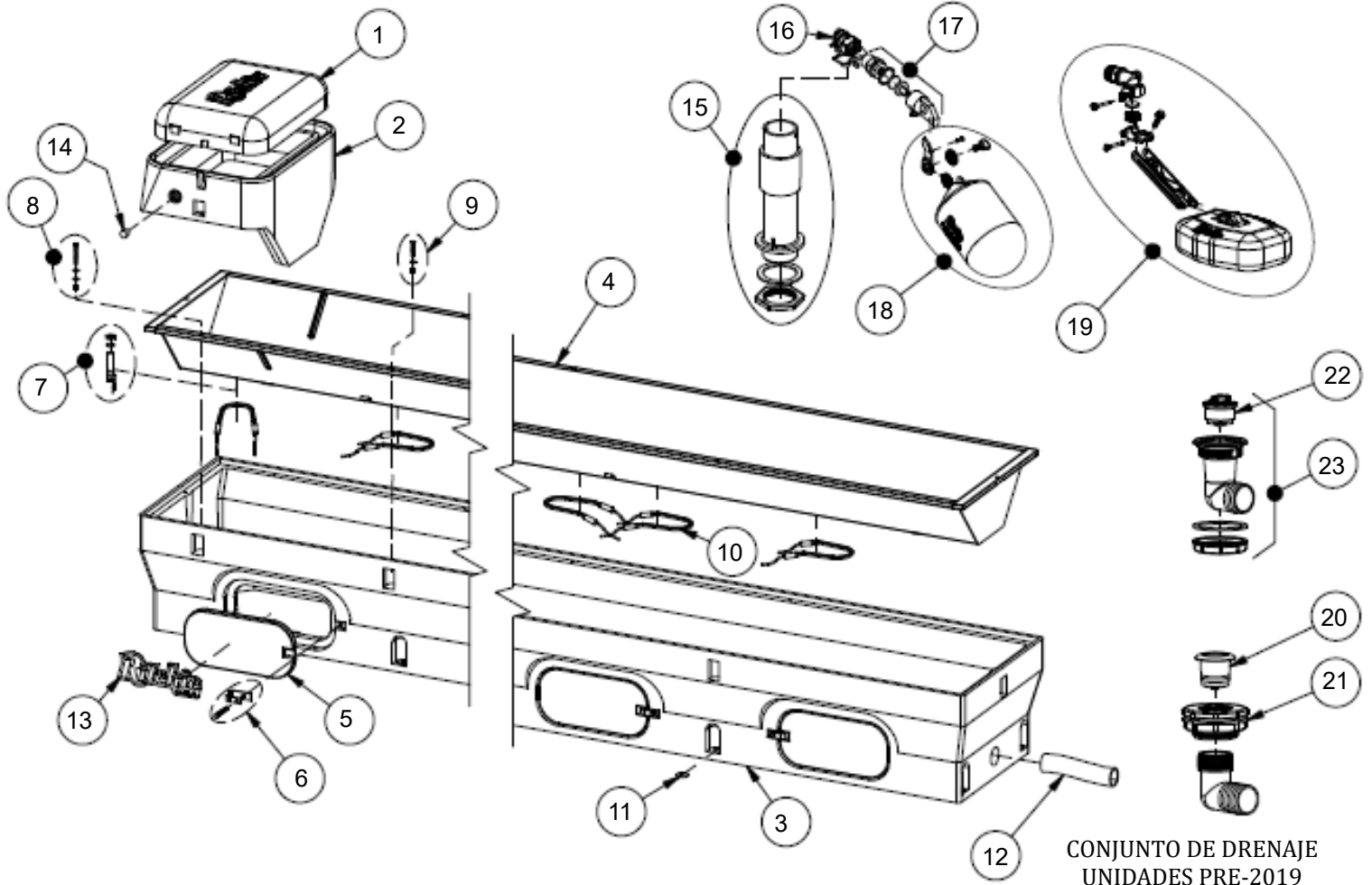

CONJUNTO DE DRENAJE
UNIDADES PRE-2019

Artículo	Número de pieza	Descripción	Cantidad	Artículo	Número de pieza	Descripción	Cantidad
1	18428	Cubierta CM	1	15	18181	Paq. de tubo vertical CM	1 paq.
2	18349	Paq. de marco CM	1 paq.	16	11514	Paq. soporte de válvula 3/4"	1 paq.
	18350	Paq. de cubierta y marco CM	1 paq.	17	15377	Paq. válvula macho verde 3/4"	1 paq.
3	18659	Carcasa CM 1440	1	18	18314	Flotador con paquete de herrajes	1 paq.
4	16791	Paq. abrevadero CM 1440	1 paq.	19	18832	Ensamblaje de válvula HP 3/4"	1 paq.
5	16621	Panel de acceso 6"x14"	3	20	18338	Paq. tapón de drenaje CM	1 paq.
6	18147	Paquete de herrajes del panel de acceso	3 paqs.	21	17679	Acc. mamparo CM 2"	1
7	16534	Paq. termostato Fenwal acero inoxidable	1 paq.	22	18849	Paq. de tapón Ritchie 2"	1 paq.
	18320	Junta tórica Fenwal (6/paq.)	1 paq.	23	18852	Conjunto de drenaje CM con tapón	1 paq.
	18074	Tuerca de latón Fenwal (6/paq.)	1 paq.	NS	12583	Línea de suministro de válvula con soporte	1 paq.
8	18266	Perno de marco y arandela de acero inoxidable (3/paq.)	1 paq.	NS	13830	Cable calentador 120 V 48 W (1/paq.)	1 paq.
9	18265	Perno y tuerca de acero inoxidable (5/paq.)	2 paqs.	NS	18898	Paq. de accesorios CM	1 paq.
10	11419	Calentador 120 V 250 W (1/paq.)	5 paqs.	NS	14866	Rollo de espuma selladora de 10' (3 m)	3
11	18318	Arandela de sujeción (4/paq.)	3 paqs.				
12	17677	Tubo de drenaje 10"	1		18255	CM 1440 240 V	
13	18653	Calcomanía Ritchie 12" (1 paq.)	1 paq.	NS	11403	Calentador 240 V 300 W (1/paq.)	3 paqs.
14	18633	Tapón #3 - Canal de agua (2/paq.)	1 paq.	NS	16424	Cable calentador 240 V 48 W (1/paq.)	1 paq.

CattleMaster 840

N.º de pieza 18235

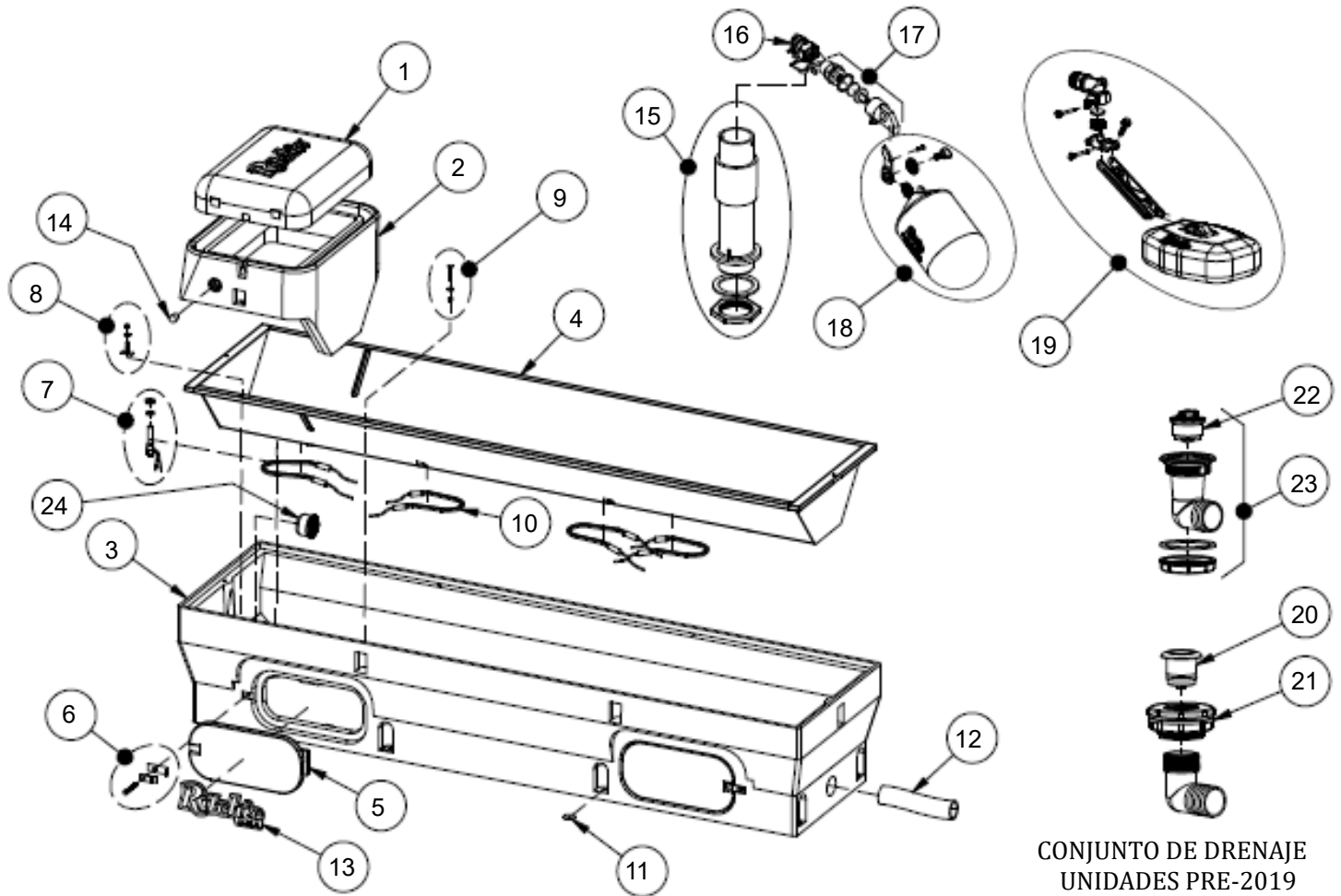

CONJUNTO DE DRENAJE
UNIDADES PRE-2019

Artículo	Número de pieza	Descripción	Cantidad	Artículo	Número de pieza	Descripción	Cantidad
1	18428	Cubierta CM	1	15	18181	Paq. de tubo vertical CM	1 paq.
2	18349	Paq. de marco CM	1 paq.	16	11514	Paq. soporte de válvula 3/4"	1 paq.
	18350	Paq. de cubierta y marco CM	1 paq.	17	15377	Paq. válvula macho verde 3/4"	1 paq.
3	18240	Carcasa CM 840	1	18	18314	Flotador con paquete de herrajes	1 paq.
4	16786	Paq. de abrevadero CM 840	1 paq.	19	18832	Ensamblaje de válvula HP 3/4"	1 paq.
5	16621	Panel de acceso 6"x14"	2	20	18338	Paq. tapón de drenaje CM	1 paq.
6	18147	Paquete de herrajes del panel de acceso	2 paqs.	21	17679	Acc. mamparo CM 2"	1
7	16534	Paq. termostato Fenwal acero inoxidable	1 paq.	22	18849	Paq. de tapón Ritchie 2"	1 paq.
	18320	Junta tórica Fenwal (6/paq.)	1 paq.	23	18852	Conjunto de drenaje CM con tapón	1 paq.
	18074	Tuerca de latón Fenwal (6/paq.)	1 paq.	24	18470	Paq. de tapón Ritchie de 3"	1
8	18266	Perno de marco y arandela de acero inoxidable (3/paq)	1 paq.	NS	12583	Línea de suministro de válvula con soporte	1 paq.
9	18265	Perno y tuerca de acero inoxidable (5/paq)	1 paq.	NS	13830	Cable calentador 120 V 48 W (1/paq.)	1 paq.
10	11419	Calentador 120 V 250 W (1/paq.)	4 paqs.	NS	18898	Paq. de accesorios CM	1 paq.
11	18318	Arandela de sujeción (4/paq.)	2 paqs.	NS	14866	Rollo de espuma selladora de 10' (3 m)	2
12	17677	Tubo de drenaje 10"	1		18243	CM 840 240 V	
13	18653	Calcomanía Ritchie 12" (1 paq.)	1 paq.	NS	11403	Calentador 240 V 300 W (1/paq.)	3 paqs.
14	18633	Tapón #3 - Canal de agua (2/paq.)	1 paq.	NS	16424	Cable calentador 240 V 48 W (1/paq.)	1 paq.

CattleMaster 480

Nº de pieza 18248

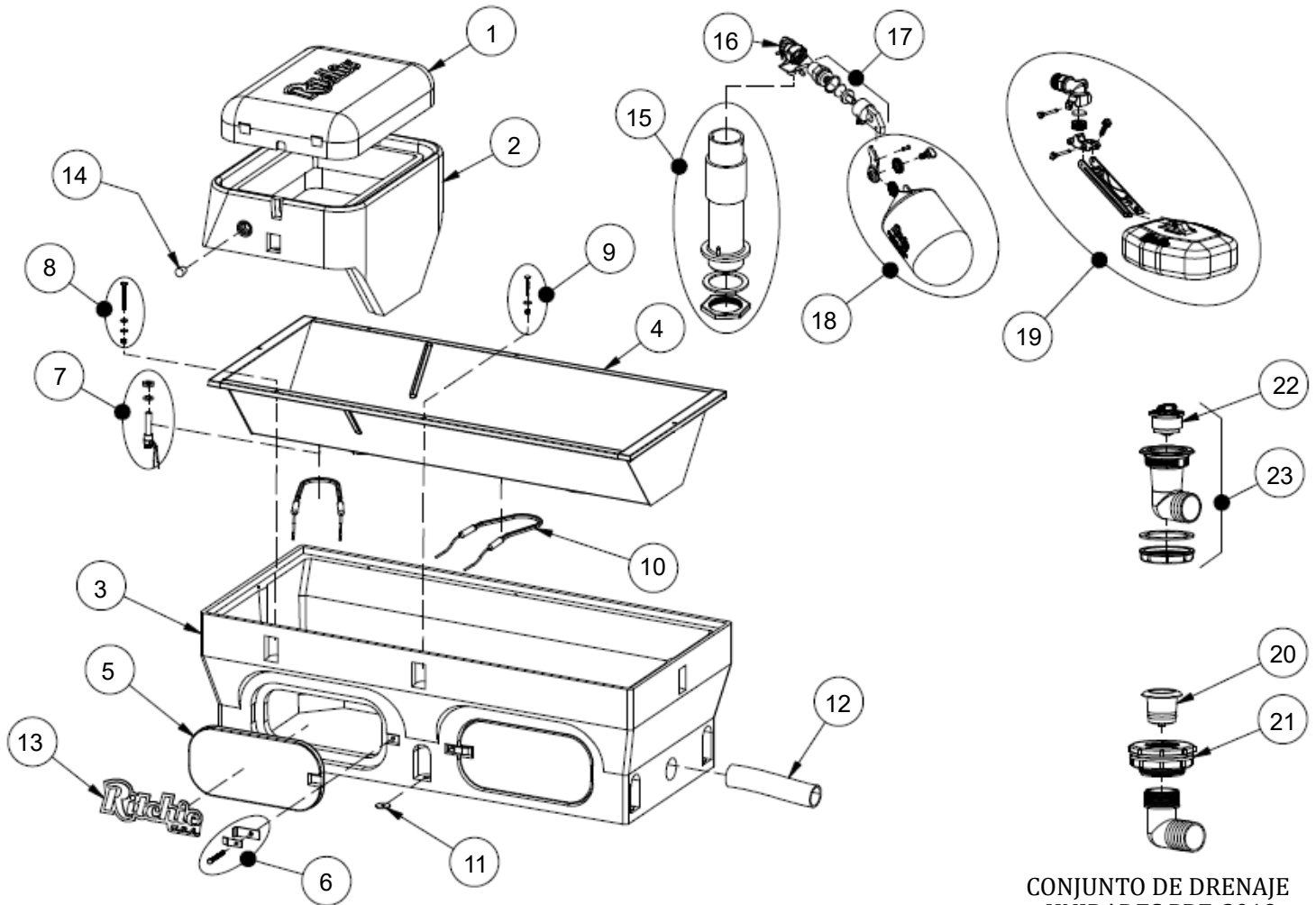

CONJUNTO DE DRENAJE
UNIDADES PRE-2019

Artículo	Número de pieza	Descripción	Cantidad	Artículo	Número de pieza	Descripción	Cantidad
1	18428	Cubierta CM	1	15	18181	Paq. de tubo vertical CM	1 paq.
2	18349	Paq. de marco CM	1 paq.	16	11514	Paq. soporte de válvula 3/4"	1 paq.
	18350	Paq. de cubierta y marco CM	1 paq.	17	15377	Paq. válvula macho verde 3/4"	1 paq.
3	18250	Carcasa CM 480	1	18	18314	Flotador con paquete de herrajes	1 paq.
4	16780	Paq. abrevadero CM 480	1 paq.	19	18832	Ensamblaje de válvula HP 3/4"	1 paq.
5	16621	Panel de acceso 6"x14"	2	20	18338	Paq. tapón de drenaje CM	1 paq.
6	18147	Paquete de herrajes del panel de acceso	2 paqs.	21	17679	Acc. mamparo CM 2"	1
7	16534	Paq. termostato Fenwal acero inoxidable	1 paq.	22	18849	Paq. de tapón Ritchie 2"	1 paq.
	18320	Junta tórica Fenwal (6/paq.)	1 paq.	23	18852	Conjunto de drenaje CM con tapón	1 paq.
	18074	Tuerca de latón Fenwal (6/paq.)	1 paq.	NS	12583	Línea de suministro de válvula con soporte	1 paquete
8	18266	Perno de marco y arandela de acero inoxidable (3/paq)	1 paq.	NS	13830	Cable calentador 120 V 48 W (1/paq.)	1 paq.
9	18265	Perno y tuerca de acero inoxidable (5/paq)	1 paq.	NS	18898	Paq. de accesorios CM	1 paq.
10	11419	Calentador 120 V 250 W (1/paq.)	2 paqs.	NS	14866	Rollo de espuma selladora de 10' (3 m)	2
11	18318	Arandela de sujeción (4/paq.)	2 paqs.				
12	17677	Tubo de drenaje 10"	1		18251	CM 480 240 V	
13	18653	Calcomanía Ritchie 12" (1 paq.)	1 paq.	NS	11403	Calentador 240 V 300 W (1/paq.)	2 paqs.
14	18633	Tapón #3 - Canal de agua (2/paq.)	1 paq.	NS	16424	Cable calentador 240 V 48 W (1/paq.)	1 paq.

Flujo constante CattleMasters

480NH - 18784, 840NH - 18785, 10TNH - 18906, 1440NH - 18786

*Debe ordenar el paquete CM CF #18905

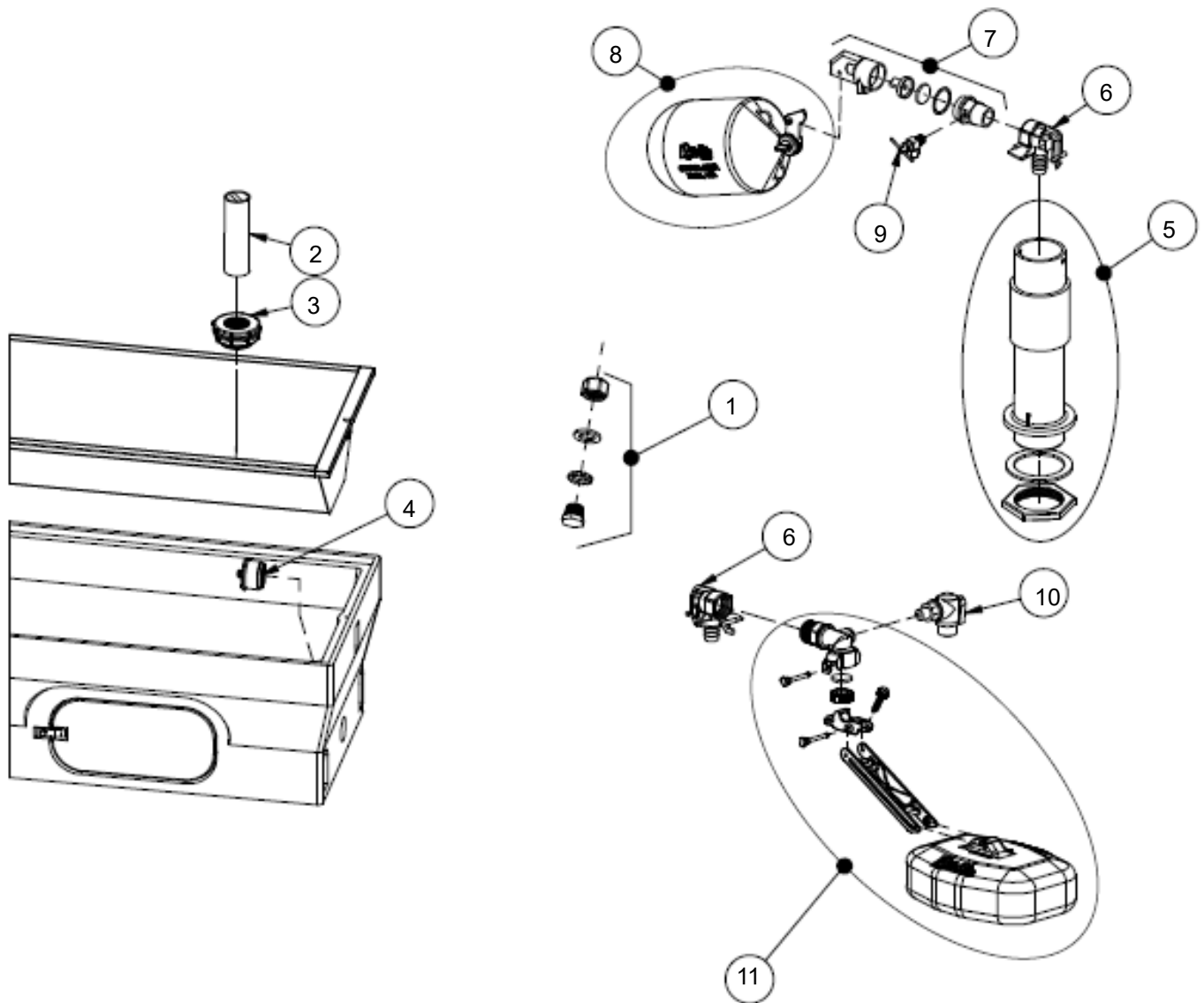

Consulte las hojas de la unidad calentadora para obtener piezas de reparación adicionales.

Artículo	Número de pieza	Descripción	Cantidad	Artículo	Número de pieza	Descripción	Cantidad
1	18316	Paq. de tapones de repuesto Fenwal	1 paq.	7	16891	Válvula macho roja con paq. de grifo de purga	1 paq.
2	12154	Tubo de rebose de flujo constante de 2"	1	8	18314	Flotador con paquete de herrajes	1 paq.
3	17679	Acc. mamparo CM 2"	1	9	11793	Paq. de válvula de purga	1 paq.
4	18470	Tapón de drenaje Ritchie 3"	1 paq.	10	18839	Paq. de válvula de purga HP	1 paq.
5	18181	Paq. de tubo vertical CM	1 paq.	11	18832	Paq. de conjunto de válvulas HP	1 paq.
6	11514	Paq. soporte de válvula 3/4"	1 paq.				

CM_CF-RPI.dwg
11/14/2023



Esta página se ha dejado en blanco
intencionalmente



RITCHIE INDUSTRIES, INC. GARANTÍA LIMITADA

Ritchie Industries, Inc. en lo sucesivo denominada Ritchie Industries, otorga una GARANTÍA LIMITADA por el(los) período(s) de tiempo indicado(s) en el presente documento, sujeta a ciertas limitaciones, sobre su nuevo sistema de abrevadero contra defectos de material o mano de obra cuando se instale, configure, opere y mantenga correctamente de acuerdo con las instrucciones y recomendaciones establecidas por Ritchie Industries, incluyendo las indicadas en las Instrucciones de instalación. **La garantía excluye la mano de obra y los gastos de envío.**

La garantía es transferible al siguiente comprador del sistema de riego antes de que expire el período de garantía, pero dicha transferencia no ampliará el plazo de garantía original. Cualquier reclamación de garantía deberá ir acompañada del recibo de compra, y todas las reclamaciones de garantía se tramitarán a través de un Concesionario o Distribuidor autorizado Ritchie.

La responsabilidad de Ritchie Industries por cualquier defecto de material o mano de obra con respecto a los bienes aceptados se limitará a reparar los bienes o a sustituirlos, a elección de Ritchie Industries. Las piezas utilizadas en las reparaciones en garantía estarán garantizadas durante el resto del período de garantía del sistema de agua, y todas las piezas sustituidas en garantía pasarán a ser propiedad de Ritchie Industries.

Los periodos de garantía limitada comienzan en el momento de la entrega del sistema de riego al comprador original. En el momento de la entrega de los bienes, el comprador asume toda responsabilidad, incluyendo pero no limitándose a todos los daños personales y materiales, resultantes de la manipulación, posesión o uso de los bienes.

COBERTURA Y LIMITACIONES DE LA GARANTÍA

Limitaciones de las garantías y recursos

Los sistemas de riego de Ritchie Industries están diseñados y fabricados para proporcionar años de uso confiable cuando se instalan y operan de acuerdo con las instrucciones y recomendaciones de Ritchie Industries. Sin embargo, existe la posibilidad de que se produzcan instalaciones inadecuadas, modificaciones y usos indebidos de los productos. Por lo tanto, la garantía limitada proporcionada será la siguiente:

Esta garantía limitada no se aplicará a ningún artículo de apariencia y no se aplicará a ningún producto que haya sido objeto de uso indebido, abuso, servicio o manipulación anormal, negligencia o accidente, ni a ningún producto que se instale y/o utilice de manera contraria a las instrucciones de instalación e instrucciones de uso de Ritchie Industries. La garantía limitada tampoco se aplicará a ningún producto cuyo exterior haya sido dañado o desfigurado de otro modo, que haya sido reparado, alterado o modificado por cualquier persona que no sea Ritchie Industries, de manera que, a juicio de Ritchie Industries, afecte negativamente al funcionamiento, rendimiento, durabilidad o uso previsto del producto, ni a ningún producto en el que la retirada de piezas, modificación(es) o uso de piezas o accesorios no fabricados o aprobados por Ritchie Industries haya causado daños.

Cobertura y períodos de garantía

Tipo de unidad	Cobertura y período de garantía
Unidades de polietileno	Base, parte superior y cierres de bola. Garantía limitada de diez años: 100% durante los cinco primeros años, luego disminuye un 20% anual durante el resto del período de 10 años.
Unidades de acero inoxidable	Abrevadero de acero inoxidable y marco de cámara de válvulas de acero inoxidable. Garantía limitada de diez años, más diez años de cobertura contra la corrosión, al 100% durante todo el período de 10 años.
Componentes	Garantía limitada de un año en todas las partes de los componentes, como flotadores, válvulas y elementos calefactores.

Exclusiones de responsabilidad

SALVO QUE SE INDIQUE EXPLÍCITAMENTE LO CONTRARIO EN EL PRESENTE DOCUMENTO, RITCHIE INDUSTRIES NO OFRECE NINGUNA OTRA GARANTÍA O DECLARACIÓN DE NINGÚN TIPO, YA SEA EXPLÍCITA O IMPLÍCITA. **QUEDAN EXCLUIDAS DE ESTA GARANTÍA LIMITADA LAS GARANTÍAS IMPLÍCITAS DE COMERCIABILIDAD E IDONEIDAD PARA UN FIN DETERMINADO.** EN LA MEDIDA EN QUE NO PUEDAN EXCLUIRSE, LAS GARANTÍAS IMPLÍCITAS TIENEN UNA DURACIÓN LIMITADA A LA DE LA GARANTÍA EXPLÍCITA. **ESTA GARANTÍA LIMITADA EXCLUYE LOS DAÑOS INCIDENTALES, CONSECUENTES Y ESPECIALES. ESTA EXCLUSIÓN DE DAÑOS CONSECUENTES, INCIDENTALES Y ESPECIALES ES INDEPENDIENTE DE CUALQUIER CONCLUSIÓN DE QUE EL REMEDIO EXCLUSIVO NO CUMPLIÓ SU PROPÓSITO ESENCIAL Y SOBREVIVIRÁ A DICHA CONCLUSIÓN.** LOS RECURSOS ESTABLECIDOS EN ESTA GARANTÍA LIMITADA SON LOS ÚNICOS RECURSOS DISPONIBLES PARA CUALQUIER PERSONA EN VIRTUD DE ESTA GARANTÍA. ALGUNOS ESTADOS/PROVINCIAS NO PERMITEN LAS RENUNCIAS, LIMITACIONES Y EXCLUSIONES IDENTIFICADAS ANTERIORMENTE Y, COMO RESULTADO, PUEDE QUE NO SE APLIQUEN A USTED.

Ningún agente, empleado o representante de Ritchie Industries, y ningún concesionario/distribuidor de Ritchie Industries, está autorizado a obligar a Ritchie Industries a hacer ninguna declaración o garantía con respecto a los productos, excepto las incluidas específicamente en esta garantía limitada.

Instrucciones de instalación para



Fuentes de la serie CattleMaster

Felicidades, acaba de adquirir la mejor fuente de agua del mercado. Esta unidad está diseñada para ofrecerle un excelente servicio cuando se instala y mantiene adecuadamente. Siga atentamente las instrucciones. Lea y comprenda todas las instrucciones antes de instalar.

Ritchie Industries, Inc.
800-747-0222
www.ritchiefount.com



**Los formatos alternativos
para este manual están
disponibles en:
www.Ritchiefount.com**

